



Bando di regata del circuito ITALIA CUP Laser 2009

LASER STANDARD
LASER RADIAL
LASER 4.7

Le regate della Classe laser sono disputate sotto l'Autorità della FIV, e dell'ISAF, dell'ILCA, dell'Assolaser e con il patrocinio di altri enti specificatamente segnalati nei bandi particolari di ogni manifestazione.

1. Il circuito dell'Italia Cup

- 1.1. Autorità coordinatrice: Assolaser, Piazza Grandi 19, 20129, Milano
- 1.2. Le regate che costituiscono l'Italia Cup sono
 - a) le regate di campionato zonale che hanno un loro bando e istruzioni Standard secondo Normativa FIV;
 - b) le regate particolari come l'Eurolymp, i campionati studenteschi, le 2 regate master, il CICO, la IWR, e la Coppa del Presidente;
 - c) le regate del circuito di eccellenza qui di seguito elencate al paragrafo 2, per cui vale il presente bando di regata.
- 1.3. Il punteggio dell'intero circuito dell'Italia Cup sarà gestito con la metodologia della Ranking List Assolaser FIV sommando i punti conseguiti dalle regate citate al paragrafo 1.2 ai punti già acquisiti nella Ranking List al 31/12/08.

2. Date, Società e Località

Data	Evento	Società	Città	Grade
27 Feb -1 Mar	1° R.N. Italia Cup *	CC.Imo	Salerno	2
27-30 Marzo	2° Europa Cup	LNI	Follonica	1
23-25 Maggio	3° R.N Italia Cup *	CN	Chioggia	2
23-28 Agosto	* Camp. Nazionale	LNI	Trapani	1
18-20 Set	4° R.N Italia Cup	CV	Torbole	2
22-26 Ottobre	5° RN Italia Cup Coppa Campioni	LNI	Monopoli	2

3. Comitato organizzatore

La Società organizzatrice in collaborazione con l'Assolaser.

4. Regolamenti

- 4.1. Le regate si svolgono applicando le regole di regata come definite nel regolamento di regata ISAF 2009/2012.
- 4.2. La pubblicità è libera come da regole di classe per le classi Laser 4.7, Radial maschile. La pubblicità è libera per la classe Standard e Radial Femminile..

La Società organizzatrice può richiedere alle barche in regata di portare la pubblicità di uno sponsor della manifestazione. (come da Regulation 20 ISAF).
- 4.3. Nelle regate si applicherà la normativa della Federazione Italiana Vela.
- 4.4. Verrà applicata l'appendice P del regolamento (penalità immediate per la regola 42) con le normali modifiche per le penalità sulla linea di arrivo.
- 4.5. Saranno possibili controlli antidoping durante tutto il periodo di ciascuna manifestazione.

5. Criteri di ammissione, eleggibilità

- 5.1. Gli equipaggi tesserati FIV nati nel 1997, che abbiano compiuto 12 anni e i nati negli anni precedenti saranno eleggibili a partecipare purché in possesso dei punti di accesso richiesti nella Ranking List Assolaser-FIV:
600 per le regate di grado 2
800 per le regate di grado 1.
- 5.2. Le regate sono open escluso il campionato di distretto, a qualificazione.

6. Documenti per l'iscrizione

- 6.1. **Tesseramento FIV** : i concorrenti italiani potranno prendere parte alle regate solo se in possesso di tessera FIV valida per l'anno in corso, vidimata per la parte relativa alle prescrizioni sanitarie. Tale tessera sarà verificata al momento dell'iscrizione on line e dovrà essere mostrata alla segreteria del comitato organizzatore all'atto del perfezionamento dell'iscrizione.
- 6.2. **Tesseramento I.L.C.A.**: tutti i concorrenti dovranno presentare un documento comprovante l'iscrizione all' International Laser Class Association per l'anno in corso.
- 6.3. **Assicurazione obbligatoria**: Responsabilità Civile verso Terzi (RCT) secondo Normativa FIV. (disponibile la convenzione per i Soci Assolaser).
- 6.4. **ISAF SAILOR ID**: Si richiede che il concorrente sia registrato all'ISAF. <http://www.sailing.org/2056.php>

7. Modalità di Iscrizione

- 7.1. La domanda di iscrizione deve essere inoltrata via internet mediante il servizio di "ISCRIZIONI ON LINE" del sito www.assolaser.org.
 - 7.1.1. Le iscrizioni sono aperte circa un mese prima del primo giorno di ciascuna regata.
 - 7.1.2. La data di chiusura delle iscrizioni, è circa 10 giorni prima del primo giorno di ciascuna regata ed è specificata nella pagina del sito.
- 7.2. Il sistema segnalerà se il concorrente è in regola con tesseramento FIV, visita medica, tesseramento Laser, punti di accesso, Assicurazione RC.
- 7.3. In caso di inaccessibilità al servizio di "ISCRIZIONI ON LINE" sarà accettata l'iscrizione via FAX o per raccomandata redatta sull'apposito modulo allegato a questo bando ed inviata all'Assolaser, Piazza Grandi 19, 20129 Milano; Tel: +39 02 76 11 5414; FAX: +39 02 76118026 purché pervenga entro la data di chiusura delle iscrizioni.
- 7.4. Il concorrente che non abbia provveduto ad inoltrare la domanda d'iscrizione conformemente ai tempi ed alle modalità indicate nei precedenti commi, non sarà ammesso alla regata.

- 7.5. Nel caso fosse eccezionalmente ammessa l'iscrizione oltre la data di chiusura delle iscrizioni, i concorrenti saranno sottoposti al raddoppio della quota di iscrizione.
- 7.6. **Perfezionamento dell'iscrizione:** Le iscrizioni saranno convalidate dalle ore 9 alle ore 11 del primo giorno di regata mediante la visura dei documenti ed il pagamento della quota di iscrizione stabilita ogni volta dal Comitato Organizzatore.
- 7.7. Il timoniere che sottoscrive l'iscrizione non potrà essere sostituito durante la serie di regate.
- 7.8. Per le regate elencate al paragrafo 1.2.b dovrà essere comunque fatta una iscrizione sul sistema ON LINE per poter ottenere il punteggio conteggiato nella "Ranking List".
- 7.9. I concorrenti che si iscrivano ad una regata indicata nei paragrafo 1.2.b e c, ma poi non perfezionino l'iscrizione senza aver avvisato adeguatamente la Segreteria, entro 3 giorni prima della manifestazione, saranno tenuti al pagamento di 20 Euro di oneri di segreteria per l'accesso ad una successiva regata del circuito che saranno riscossi alla successiva regata.
- 7.10. I minori dovranno presentare il modulo di iscrizione (o una autorizzazione all'iscrizione) controfirmato da un genitore (o tutore legale) unitamente alla fotocopia di un suo documento che consenta il controllo della firma.
- 7.11. Non sono ammessi più di 360 concorrenti per manifestazione.

8. Programma di ciascuna regatta

- 8.1. La prima prova partirà alle ore 13.00 del giorno in cui è in programma la prima prova.
- 8.2. La regata sarà valida anche se è disputata una sola prova, ma è pienamente inserita nel punteggio di Ranking List se si sono disputate almeno 2 prove per le regate di *grade 2* e *4* per quelle di *grade 1*; altrimenti è declassato il *grade* come da regolamento.

9. Categorie e premi

Le categorie giovanili si suddividono per età come illustrato nel diagramma della normativa Assolaser.

		Età												
		11	12	13	14	15	16	17	18	19	20	+		
Anno	Nascita	1998	1997	1996	1995	1994	1993	1992	1991	1990	1989			
Laser 4.7	Maschile	NO			Under 16			Under 18		No				
	Femminile	NO			Under 16			Under 18		Open Female				
Laser Radial	Maschile	NO			Under 17		Under 19		Open					
	Femminile	NO			Under 17		Under 19		Under 21 F		Open			
Laser Standard	Maschile	NO			Under 19		Under 21 M					Open		

Le classifiche vengono redatte per Classe. Le categorie mantengono il punteggio acquisito nella regata di Classe.

- 9.1. Per accedere alla classe Laser Radial bisogna essere almeno Under 17; per accedere alla classe Laser Standard bisogna essere almeno Under 19.

- L'uso della *vela radiale di mq 5.7* è obbligatorio per gli equipaggi tesserati FIV, di entrambi i sessi, nati nel 1992 e 1993, purché non regatino in 4.7.
- L'uso della *vela 4.7* è obbligatorio per tesserati FIV, di entrambi i sessi, nati nel 1994-95-96-97.
- **E' Master chi ha compiuto 35 anni.**

Anche i master si suddividono in categorie fissate in base agli anni di nascita.

Nati dal 65 al 74 compresi: categoria Apprendisti

Nati dal 55 al 64 compresi: categoria Master

Nati dal 45 al 55 compresi: categoria Grand Master

Nati prima del 1945 : Categoria Great Grand Master
I Great Grand Master saranno classificati in Classe Radial.

- **Saranno assegnati premi per i Laser**

Standard: Assoluti, Under 21, Under 19, Masters;
Radial: Assoluti, Femmine, Under 19, Under 17, e Masters.

Laser 4.7: Adult M.&F., Under 18, Under 16, Fem.

Classe		Medaglia
Standard	Winner Overall	Oro
	2nd Overall	Argento
	3rd Overall	Bronzo
	Winner UNDER 21	Oro
	Winner UNDER 19	Oro
Radial	Winner Over 35	Oro
	Winner Overall	Oro
	2nd Overall	Argento
	3rd Overall	Bronzo
	Winner UNDER 17	Oro
Laser 4.7	Winner UNDER 19	Oro
	Winner Over 35	Oro
	Winner Female	Oro
	2nd Female	Argento
	3rd Female	Bronzo
Laser 4.7	Winner UNDER 21	Oro
	Winner UNDER 16	Oro
	2nd UNDER 16	Argento
	3rd UNDER 16	Bronzo
	Winner UNDER 18	Oro
Laser 4.7	2nd UNDER 18	Argento
	3rd UNDER 18	Bronzo
	Winner Female Junior	Oro
	2nd Female Junior	Argento
	3rd Female Junior	Bronzo
Laser 4.7	Winner Female overall	Oro

I premi consisteranno in parallelepipedi di cristallo e Medaglie Assolaser.

10. Formula di regata

- Le regate si correranno in 4 Flotte:
Laser Standard Olimpico,
- Laser Radial Olimpica (Femminile) - con possibile partenza separata quando con più di 40 iscritti,
- Laser Radial (Maschile)
- Laser 4.7.

11. Istruzioni di regata

Copie delle istruzioni di regata standard, approvate FIV, saranno pubblicate sul sito Assolaser e a disposizione

presso la Segreteria del Comitato Organizzatore dalle ore 9.00 del giorno della 1a regata.

12. Agevolazioni

Le regate godono delle agevolazioni finanziarie FIV per i concorrenti che ne abbiano diritto come indicato nella Normativa FIV per l'attività agonistica.

13. Stazze, barche ed equipaggiamenti

- 13.1. Non è richiesto certificato di stazza.
- 13.2. Tutti i concorrenti debbono utilizzare solo uno scafo, una vela, albero, boma, deriva e timone che possono essere identificati durante le stazze.
- 13.3. I concorrenti saranno responsabili del rispetto delle regole di stazza e dovranno applicare i bollini di autocertificazione distribuiti alle singole regate. In caso di danneggiamento dello scafo, e l'equipaggiamento può essere sostituito solamente dopo l'autorizzazione scritta del Comitato per le Proteste.
- 13.4. Ogni controllo sarà effettuato tenendo conto del regolamento alle stazze per la Classe Laser edizione 2009.
- 13.5. Non si può cambiare attrezzatura durante ogni singola serie di regate.
- 13.6. **I numeri velici dovranno essere conformi** a quanto indicato dalle regole del regolamento di Classe.

14. . Punteggio

- Punteggio delle singole regate
- 14.1. Ai sensi dei conteggi delle classifiche eventuali concorrenti stranieri non verranno rimossi dalle classifiche dell'Italia Cup.
 - 14.2. Sarà applicato il punteggio minimo come previsto nell'Appendice "A" del regolamento ISAF 2009-12.
 - 14.3. In ciascuna classifica speciale, categoria giovanile, femminile, ciascuno manterrà il punteggio acquisito nelle regate di flotta e non sarà riassegnato un nuovo punteggio

15. Percorsi

Sarà adottato il percorso a quadrilatero per le regate di flotta.

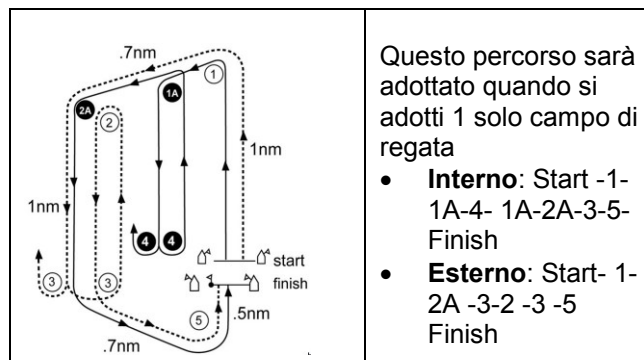

16. Responsabilita'

- 16.1. Chi richiede l'iscrizione alla regata accetta e sottoscrive che l'Ente Organizzatore, la FIV, l'Assolaser e i loro rappresentanti e volontari ricusano ogni responsabilità per ogni danno personale o incidente o perdita di vita o proprietà, causato o provocato durante le regate. Accetta inoltre di sottostare alle regole dell'ISAF e dell'ILCA così come risultino modificate da bando, istruzioni di regata e comunicati ufficiali.
- 16.2. Le Regole e quanto altro contenuto nel Bando e nelle Istruzioni di Regata non limita l'assoluta responsabilità del concorrente durante la manifestazione.
- 16.3. L'assicurazione sugli incidenti e sulla salute è di totale responsabilità del concorrente.

17. Sicurezza

Ai concorrenti potrà essere richiesto di indossare, oltre al salvagente, anche un'attrezzatura di sicurezza aggiuntiva (GPRS Transponder).

18. Attivita' sociali

- Rinfresco al termine di ogni regata
- Premiazione

19. Logistica Vedi Sito:

<http://www.assolaser.org/.....>